

Groupe de condensation / Condensing unit

Code tension / Voltage code : F

FH4524FHR

Froid commercial et industriel positif (HP)
Commercial & industrial application (HBP)

220-240V / 50Hz - 1~

R22

N°536ET-F-VR ind b

Conditions <i>Conditions</i>	fréquence <i>frequency</i>	Prod frigorifique nominale° / <i>nominal refrigerating capacity °</i>			Puis. sonore <i>Sound level</i>
		Watts	Kcal/h	BTU/h	
Standard	50 Hz	5329	4583	18172	77 dBA

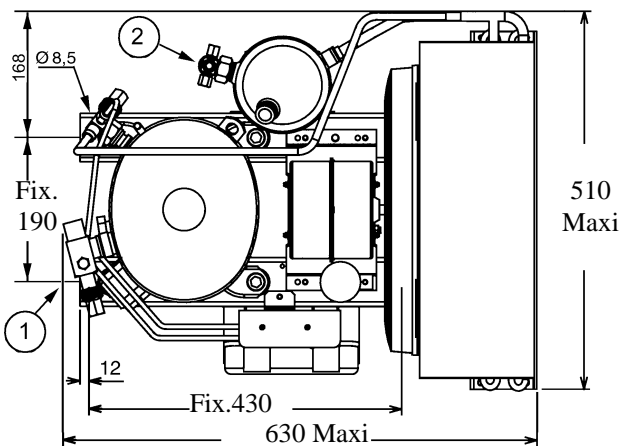
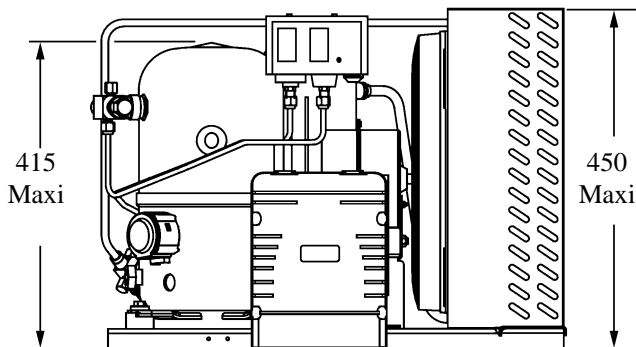

Poids net / Net weight : 56 Kg
Détente / Expansion device : Détendeur
Expansion valve
Débit d'air / Air flow : 2250 m³/h

Intensité / Current
 nom. / *Rated current RLA :* 10,3 A
 max. / *Max current :* 14,7 A
 dém. / *Start current LRA :* 53 A

Ap. Electrique / Electrical equipment : CSR

Fiche technique compresseur / Compressor technical data sheet : 236ET-F

Ventilateur / Fan motor :
 Vitesse / *R.P.M :* 1440 tr/min
 Puis. mécanique / *Shaft power :* 120 W
 Diam. hélice / *Fan blade dia. :* Ø 356 mm
 Protection / *Protection :* Protecteur/Overload
 IP44

Condenseur / Condenser : 356/8600

Réservoir de liquide / Receiver :
 Volume / *Capacity :* 3,9 L
 PMS / *Max. service pressure :* 32 Bars

Grille / Fan guard : maille < à 8mm
Grid space < 8mm

Pour conduites **Æ** ext / *For tubing O.D.*

Aspirat° 1 / <i>Suction 1</i>	Vanne Orientable / <i>Rotalock Valve</i>	15,9 (5/8")	à Braser/Brazed
Départ liquide 2 / <i>Liquid line 2</i>	Vanne Orientable / <i>Rotalock Valve</i>	9,5 (3/8")	à Braser/Brazed



FH4524FHR

Tension F:220-240V 50Hz

R22

N°536ET-F ind b

Les températures du liquide à la sortie du condenseur ou du réservoir sont fonction des caractéristiques de l'ensemble de condensation. Conditions d'essai calorimétrique : gaz aspiré à température ambiante

Liquid temperature at condenser or receiver outlet are function of the characteristics of the condenser assembly. Calorimeter test conditions : return gas at ambient temperature

Die flüssigkeitstemperaturen Ausgang Verflüssiger oder Sammler sind von den Charakteristika des Verflüssigers abhängig. Kalorimeter-Bedingungen : Sauggasttemperatur = Umgebungstemperatur

50Hz R22

AMBIANCE	5	T évaporation (°C)	-15	-10	-5	0	5	7,2	10	15
25°C	1	P frigorifique (W)	2525	3179	3864	4591	5437	5814	6378	7185
	2	P absorbée (W)	1406	1548	1710	1889	2098	2191	2326	2556
	3	I absorbée (A)	6,29	6,92	7,65	8,47	9,38	9,79	10,4	11,4
	4	T condensation (°C)	35,5	38,4	41,4	44,7	48	49,4	51,2	54,9
32°C	1	P frigorifique (W)	2300	2900	3530	4200	4980	5329	5850	6600
	2	P absorbée (W)	1440	1600	1780	1980	2210	2313	2460	2710
	3	I absorbée (A)	6,4	7,1	7,9	8,8	9,8	10,3	10,9	12
	4	T condensation (°C)	41,4	44,2	47,2	50,4	53,7	55	56,8	60,4
43°C	1	P frigorifique (W)	2002	2537	3104	3712	4423	4743	5222	5921
	2	P absorbée (W)	1493	1681	1891	2122	2386	2503	2670	2952
	3	I absorbée (A)	6,58	7,38	8,3	9,32	10,5	11	11,7	13
	4	T condensation (°C)	50,7	53,4	56,3	59,4	62,6	63,9	65,6	69,1

1 = refrigerating capacity = Kälteleistung
 2 = watt input = Leistungsaufnahme
 3 = current = Stromaufnahme
 4 = condensing temperature = Verflüssigungstemperatur
 5 = evaporating temperature = Verdampfungstemperatur

Nota : Les caractéristiques données dans cette fiche technique peuvent évoluer sans avis préalable, avec les améliorations que "TECUMSEH EUROPE" entend toujours apporter à sa production.

Note : "TECUMSEH EUROPE", in a constant endeavour to improve its products reserves the right to change any information contained in this leaflet without prior warning.

Anmerkung : Die in den technischen Unterlagen gegebenen Daten können sich bei Verbesserung der Fertigung, um die "TECUMSEH EUROPE" stets bemüht ist, ohne vorherige Ankündigung ändern.