

Wand-/Deckenverdampfer Кубический испаритель



2



GÜNTNER *incline design*
3°



GHN.2

50 Hz

R404A, R507, R134a, R22, ...



schwenkbare Seitenverkleidung

Откидные боковые панели

- Verbesserter Tauwasserrücklauf und verbesserte Luftführung durch Güntner Incline Design
- Gute Zugänglichkeit: aufklappbare Seitenverkleidung + optional schwenkbare Ventilatoren
- Hohe Wurfweiten durch optionale Güntner Streamer
- Kondenswasserfreie Wannenkonstruktion
- 2 Ventilatorausführungen

- Улучшенный сток талой воды и улучшенная циркуляция воздуха благодаря Güntner Incline Design
- Доступность: откидные боковые панели + откидные вентиляторы по запросу
- Увеличенная длина струи благодаря Güntner Streamer по запросу
- Термоизолированный поддон для предотвращения образования конденсата
- 2 исполнения вентиляторов

Anwendungsvorteile für Betreiber

Преимущества использования для эксплуатирующих организаций

GÜNTNER *incline design*



Güntner Incline Design

- Bessere Luftführung
- Besserer Tauwasserrücklauf

Güntner Incline Design

- улучшенная циркуляция воздуха
- улучшенный слив талой воды

Kondenswasser-freie Wannenkonstruktion

Die thermisch entkoppelte Tropfwanne reduziert Kondenswasserbildung an der Außenseite.

Термоизолированный поддон

Термоизолированный поддон предотвращает образование конденсата на внешней панели.

Zeitsparende Reinigung

Hygienevorschriften verlangen eine gründliche Reinigung des gesamten Verdampfers. Durch schwenkbare Ventilatoren (optional) können – mit einfachen Handgriffen – Öffnungen zum Reinigen des Wärmeaustauscherblockes und Innenraums geschaffen werden.

Времясберегающая чистка

По санитарно-гигиеническим предписаниям необходимо проводить чистку всего испарителя. Благодаря откидным вентиляторам (по запросу) можно провести чистку теплообменного блока и всего внутреннего пространства.

Abtauklappe

- Sichere und vollständige Abtaugung
- Die Abtauwärme bleibt im inneren des Gehäuses

Заслонка для оттайки

- надежная и полная оттайка
- тепло оттайки остается внутри корпуса испарителя

Nomenklatur / Обозначение

Wand-/Deckenverdampfer Кубический испаритель	GHN		
Ventilator Ø 710 mm Вентилятор Ø 710 mm	071		
Generation Поколение	.2		
Blockgröße Типоразмер блока	F /		
Anzahl der Ventilatoren Количество вентиляторов	2		
Lamellenteilung Шаг ламелей	7		
Luftabtaugung oder keine Abtaugung	Оттайка воздухом или без оттайки		- A
Abtaugung auf Wunsch elektrisch	Электрооттайка по запросу		- E
Heißgasabtaugung auf Wunsch	Оттайка горячим газом по запросу		- H
Ventilatoren normale Ausführung	Вентиляторы стандартного исполнения		- N
Ventilatoren verstärkte Ausführung	Вентиляторы с повышенным статическим давлением		- H
Spannung / Phase / Frequenz Напряжение / Фаза / Частота	400 V 3~ 50 Hz Δ		D W S
	230 V 1~ 50 Hz		
	400 V 3~ 50 Hz Y		

Anwendungsvorteile für Anlagenbauer und Planer

Преимущества использования для эксплуатирующих и проектных организаций



Montage / Service / Messung Aufklappen - Loslegen

Die Anschlüsse sind einfach durch die aufklappbaren Seitenwände erreichbar. Noch leichter zu öffnen mit den Schnappverschlüssen für die Baugrößen 071 und 080.

Kostenreduzierung bei der Installation

Werkseitig vormontierte Baugruppen (optional) reduzieren die Kosten bei der Installation.

- Expansionsventil werkseitig eingebaut
- Verrohrung der Heißgasabtauung zwischen Tropfwanne und Block
- Montage Rückschlagventil Heißgasabtauung

Sie müssen vor Ort nur noch den Verdampfer positionieren, an die Elektroversorgung anklemmen und das Rohrsystem anschließen.

Ventilator

- Bewährte Qualitätsventilatoren
- Hohe Wurfweiten durch optionale Güntner-Streamer
- Hohe Luftmenge
- Guter Wirkungsgrad
- 2 Ventilatorausführungen
 - normal
 - verstärkt

... keep(s) your quality

- Zuverlässiger Betrieb durch ausgereiftes und bewährtes Produkt
- Ansprechendes Design
- Kein Kondensatauswurf durch optimierte Luftgeschwindigkeiten in der Grundversion
- Optional verstärkte Ventilatoren für erhöhte Luftumwälzung
- Realisierung von kundenspezifischen Lösungen außerhalb des Standards möglich

Монтаж / Сервис / Измерения Открыть и привести в действие

Ко всем соединениям можно легко получить доступ благодаря откидным боковым панелям. Для типоразмеров 071 и 080 используется защелкивающаяся крышка, благодаря чему чистка еще проще.

Снижение расходов на установку

Предварительно собранные детали (по запросу) снижают расходы на установку.

- Предварительно встроенный расширительный вентиль
- Соединение для оттайки горячим газом между поддоном и блоком
- Установка обратного клапана для оттайки горячим газом

Вам необходимо только установить испаритель, подключить к электрической сети и присоединить систему трубопроводов.

Вентилятор

- Надежные высококачественные вентиляторы
- Увеличенная длина струи благодаря Güntner Streamer (по запросу)
- Большой объем воздуха
- Высокая производительность
- 2 типа вентиляторов
 - стандартный
 - с повышенным статическим давлением

... keep(s) your quality

- Надежная эксплуатация благодаря технически совершенному аппарату
- Привлекательный дизайн
- Отсутствие выброса влаги благодаря оптимизированной скорости воздушного потока
- По запросу: вентиляторы с повышенным статическим давлением для увеличения циркуляции воздуха
- Возможность реализации нестандартных технических решений по запросу клиента

GHN.2 - 1 Ventilator - 1 вентилятор

Typ Тип	Nennleistung Номинальная мощность R404A		Fläche Площадь поверхности	Luftvolumenstrom Объемный расход воздуха	Wurfweite ohne Streamer Длина струи без Streamer	Wurfweite mit Streamer Длина струи со Streamer	Schalldruck Уровень звукового давления	Anschlüsse Соединения				El. Abtauheizung Электрооттайка					
	SC2 DT1 = 8 K t ₀ = - 8 °C	SC3 DT1 = 7 K t ₀ = - 25 °C						Kältemittel Хладагент		400 V		Block Блок	Tropfwanne Поддон	Gesamt Общая мощность	Anschlusschema Схема	aufgenommene elektrische Leistung Потребляемая мощность	Anschlussklemmen optionale Ventilatorverkabelung Клеммные коробки для подключения вентиляторов (по запросу)
								Ein Вход	Aus Выход	Heißgas Block ein Вход горячих паров в блок	Heißgas Wanne ein/aus Вход/выход горячих паров из поддона						
040.2D/14-ANW50	5,2	4,1	32,7	3060	11	24	52	16*	22,0	15	15	1620	700	2,32	1 x A	0,22	1 x E
040.2F/14-ANW50	6,6	5,3	49,0	2810	10	23	52	16*	22,0	15	15	2700	1000	3,70	1 x B	0,22	1 x E
045.2D/14-ANW50	8,5	6,6	51,3	5110	15	33	56	16*	22,0	15	15	2580	1200	3,78	1 x B	0,50	1 x E
045.2E/14-ANW50	9,8	8,0	64,2	4860	14	32	56	16*	28,0	15	15	3440	1200	4,64	1 x B	0,51	1 x E
050.2D/14-ANS50	11,1	8,7	67,3	6650	19	38	56	16*	28,0	15	15	3000	1300	4,30	1 x B	0,52	1 x I
050.2E/14-ANS50	12,9	10,2	84,1	6470	19	36	56	16*	28,0	15	15	3750	1300	5,05	1 x B	0,53	1 x I
050.2F/14-ANS50	14,5	11,7	100,9	6300	18	34	56	22*	35,0	15	15	4500	1950	6,45	1 x B	0,54	1 x I
071.2D/14-AND50	19,6	15,8	117,6	11760	32	57	55	22*	42,0	15	15	6250	2700	8,95	1 x C	0,80	1 x G
071.2E/14-AND50	22,6	18,0	147,0	11230	32	56	55	22*	42,0	15	15	7500	2700	10,20	1 x C	0,81	1 x G
071.2F/14-AND50	24,7	19,3	176,4	10790	31	54	55	22*	42,0	22	22	8750	2700	11,45	1 x C	0,82	1 x G
080.2D/14-AND50	30,3	24,0	184,5	17970	39	68	63	22*	42,0	22	22	9000	3450	12,45	1 x C	1,35	1 x G
080.2E/14-AND50	35,2	28,1	230,7	17280	38	66	63	28*	54,0	22	22	12000	3450	15,45	2 x C	1,36	1 x G
080.2F/14-AND50	38,9	31,4	276,8	16720	37	64	63	28*	64,0	22	22	13500	3450	16,95	2 x C	1,36	1 x G
040.2F/17-ANW50	5,6	4,5	28,8	3100	12	24	52	16*	22,0	15	15	2700	1000	3,70	1 x B	0,22	1 x E
040.2H/17-ANW50	6,6	5,4	38,4	2930	11	23	52	16*	28,0	15	15	3240	1000	4,24	1 x B	0,22	1 x E
045.2E/17-ANW50	7,9	6,2	37,7	5320	15	36	56	16*	22,0	15	15	3440	1200	4,64	1 x B	0,49	1 x E
045.2F/17-ANW50	9,2	7,3	45,3	5190	14	35	56	16*	28,0	15	15	4300	1800	6,10	1 x B	0,50	1 x E
045.2H/17-ANW50	10,9	8,8	60,4	4840	14	33	56	16*	35,0	15	15	6020	1800	7,82	1 x B	0,51	1 x E
050.2F/17-ANS50	12,0	9,6	59,4	6700	20	38	56	16*	35,0	15	15	4500	1950	6,45	1 x B	0,51	1 x I
050.2H/17-ANS50	14,3	11,5	79,1	6420	19	36	56	22*	35,0	15	15	6750	1950	8,70	1 x B	0,53	1 x I
071.2E/17-AND50	18,4	14,7	86,5	12200	32	58	55	22*	42,0	15	15	7500	2700	10,20	1 x C	0,78	1 x G
071.2F/17-AND50	21,0	16,7	103,8	11890	32	57	55	22*	42,0	22	22	8750	2700	11,45	1 x C	0,80	1 x G
071.2H/17-AND50	25,0	20,1	138,4	11190	32	54	55	22*	42,0	22	22	11250	2700	13,95	1 x C	0,81	1 x G
080.2E/17-AND50	28,2	22,4	135,7	18520	40	69	63	22*	42,0	22	22	12000	3450	15,45	2 x C	1,33	1 x G
080.2F/17-AND50	32,1	25,0	162,8	18170	39	68	63	22*	42,0	22	22	13500	3450	16,95	2 x C	1,34	1 x G
080.2H/17-AND50	38,4	30,3	217,1	17210	38	66	63	28*	54,0	22	22	18000	3450	21,45	2 x C	1,36	1 x G
040.2F/110-ANW50	4,6	3,6	20,8	3210	13	25	52	16*	22,0	15	15	2700	1000	3,70	1 x B	0,21	1 x E
040.2H/110-ANW50	5,7	4,6	27,7	3060	12	24	52	16*	22,0	15	15	3240	1000	4,24	1 x B	0,22	1 x E
045.2E/110-ANW50	6,5	5,1	27,2	5530	15	37	56	16*	22,0	15	15	3440	1200	4,64	1 x B	0,48	1 x E
045.2F/110-ANW50	7,7	6,1	32,6	5400	15	36	56	16*	28,0	15	15	4300	1800	6,10	1 x B	0,49	1 x E
045.2H/110-ANW50	9,3	7,3	43,5	5070	14	34	56	16*	28,0	15	15	6020	1800	7,82	1 x B	0,50	1 x E
050.2H/110-ANS50	12,3	9,9	57,0	6620	20	39	56	22*	35,0	15	15	6750	1950	8,70	1 x B	0,52	1 x I
071.2E/110-AND50	14,9	12,0	62,3	12550	33	59	55	22*	42,0	15	15	7500	2700	10,20	1 x C	0,77	1 x G
071.2F/110-AND50	17,5	14,0	74,8	12330	33	58	55	22*	42,0	22	22	8750	2700	11,45	1 x C	0,78	1 x G
071.2H/110-AND50	21,4	16,7	99,7	11720	32	56	55	22*	42,0	22	22	11250	2700	13,95	1 x C	0,80	1 x G
080.2F/110-AND50	26,8	21,2	117,3	18660	40	70	63	22*	42,0	22	22	13500	3450	16,95	2 x C	1,33	1 x G
080.2H/110-AND50	33,4	26,6	156,4	17970	39	68	63	28*	54,0	22	22	18000	3450	21,45	2 x C	1,35	1 x G
040.2F/112-ANW50	4,2	3,3	17,6	3300	14	24	52	16*	22,0	15	15	2700	1000	3,70	1 x B	0,21	1 x E
040.2H/112-ANW50	5,3	4,2	23,5	3140	13	24	52	16*	22,0	15	15	3240	1000	4,24	1 x B	0,21	1 x E
045.2E/112-ANW50	5,9	4,7	23,1	5650	16	37	56	16*	22,0	15	15	3440	1200	4,64	1 x B	0,48	1 x E
045.2F/112-ANW50	6,9	5,4	27,7	5550	15	37	56	16*	22,0	15	15	4300	1800	6,10	1 x B	0,48	1 x E
045.2H/112-ANW50	8,6	6,8	37,0	5260	15	35	56	16*	28,0	15	15	6020	1800	7,82	1 x B	0,49	1 x E
050.2H/112-ANS50	11,3	9,1	48,4	6750	20	40	56	22*	35,0	15	15	6750	1950	8,70	1 x B	0,51	1 x I
071.2E/112-AND50	13,4	10,8	52,9	12770	33	60	55	22*	42,0	15	15	7500	2700	10,20	1 x C	0,76	1 x G
071.2F/112-AND50	15,9	12,8	63,5	12600	33	59	55	22*	42,0	22	22	8750	2700	11,45	1 x C	0,77	1 x G
071.2H/112-AND50	19,8	15,6	84,7	12070	32	57	55	22*	42,0	22	22	11250	2700	13,95	1 x C	0,79	1 x G
080.2F/112-AND50	24,3	19,4	99,6	19000	40	70	63	22*	42,0	22	22	13500	3450	16,95	2 x C	1,32	1 x G
080.2H/112-AND50	30,7	24,6	132,9	18310	40	68	63	28*	54,0	22	22	18000	3450	21,45	2 x C	1,33	1 x G

* Mehrfacheinspritzung
* Многократный впрыск «паук»



➤ Die Wurfweitenangabe stellt die Entfernung vom Gerät dar, bei der isotherm in einem idealen Raum noch eine Luftgeschwindigkeit von 0,5 m/s messbar ist. Die Eindringtiefe des Luftstroms in den Kühlraum ist von den örtlichen Gegebenheiten (Raumgeometrie, Einbauten, Luftabkühlung, Platzierung und Bereifung der Geräte, Beladung des Kühlraums) abhängig.

➤ Длина струи указана на таком расстоянии от аппарата, при котором скорость воздушного потока в идеальной камере составляет 0,5 м/с. Глубина проникновения воздушного потока в холодильную камеру зависит от местных условий (размеров камеры, технических особенностей аппарата, его размещения, толщины инея на ламелях аппарата и загрузки (штабелирования) холодильной камеры).

GHN.2 - 1 Ventilator - 1 вентилятор

Typ Тип	Rohrvolumen Объем труб	Nettogewicht Вес нетто	Abmessungen Размеры										Ablauf G-Gewinde flach- dichtend Штуцер слива на резьбе с герметич- ной про- кладкой DIN-ISO 228-1
			L	B	H	E	F	C	M	S	A		
			mm	mm	mm	mm	mm	mm	mm	mm	mm	mm	
040.2D/14-ANW50	6,0	42	1090	540	550	680	425	210	870	580	400	K	
040.2F/14-ANW50	9,0	57	1090	815	560	680	700	210	870	855	400	G1¼"	
045.2D/14-ANW50	8,9	55	1360	665	650	890	545	240	970	700	500	G1¼"	
045.2E/14-ANW50	11,1	67	1360	665	650	890	545	240	970	700	500	G1¼"	
050.2D/14-ANS50	11,5	73	1470	645	750	1000	545	240	1070	700	550	G1¼"	
050.2E/14-ANS50	14,3	82	1470	645	750	1000	545	240	1070	700	550	G1¼"	
050.2F/14-ANS50	17,2	96	1470	825	760	1000	700	240	1070	855	550	G1¼"	
071.2D/14-AND50	19,1	192	2100	900	955	1360	715	380	1350	885	700	G2"	
071.2E/14-AND50	23,9	208	2100	900	955	1360	715	380	1350	885	700	G2"	
071.2F/14-AND50	28,7	236	2100	1050	965	1360	865	380	1350	1040	700	G2"	
080.2D/14-AND50	29,4	254	2340	910	1250	1600	715	380	1650	890	700	G2"	
080.2E/14-AND50	36,8	278	2340	910	1250	1600	715	380	1650	890	700	G2"	
080.2F/14-AND50	44,1	345	2340	1060	1260	1600	865	380	1650	1040	700	G2"	
040.2F/17-ANW50	9,0	52	1090	815	560	680	700	210	870	855	400	G1¼"	
040.2H/17-ANW50	12,0	57	1090	815	560	680	700	210	870	855	400	G1¼"	
045.2E/17-ANW50	11,1	60	1360	625	650	890	545	240	970	700	500	G1¼"	
045.2F/17-ANW50	13,4	70	1360	815	660	890	700	240	970	850	500	G1¼"	
045.2H/17-ANW50	17,8	78	1360	815	660	890	700	240	970	850	500	G1¼"	
050.2F/17-ANS50	17,2	81	1470	825	760	1000	700	240	1070	855	550	G1¼"	
050.2H/17-ANS50	22,9	96	1470	825	760	1000	700	240	1070	855	550	G1¼"	
071.2E/17-AND50	23,9	177	2100	900	955	1360	715	380	1350	885	700	G2"	
071.2F/17-AND50	28,7	220	2100	1050	965	1360	865	380	1350	1040	700	G2"	
071.2H/17-AND50	38,2	235	2100	1050	965	1360	865	380	1350	1040	700	G2"	
080.2E/17-AND50	36,8	255	2340	910	1250	1600	715	380	1650	890	700	G2"	
080.2F/17-AND50	44,1	291	2340	1060	1260	1600	865	380	1650	1040	700	G2"	
080.2H/17-AND50	58,8	320	2340	1060	1260	1600	865	380	1650	1040	700	G2"	
040.2F/110-ANW50	9,0	50	1090	815	560	680	700	210	870	855	400	G1¼"	
040.2H/110-ANW50	11,7	57	1090	815	560	680	700	210	870	855	400	G1¼"	
045.2E/110-ANW50	11,1	58	1360	665	650	890	545	240	970	700	500	G1¼"	
045.2F/110-ANW50	13,4	67	1360	815	660	890	700	240	970	850	500	G1¼"	
045.2H/110-ANW50	17,8	77	1360	815	660	890	700	240	970	850	500	G1¼"	
050.2H/110-ANS50	22,9	96	1470	825	760	1000	700	240	1070	855	550	G1¼"	
071.2E/110-AND50	23,9	188	2100	900	955	1360	715	380	1350	885	700	G2"	
071.2F/110-AND50	28,7	212	2100	1050	965	1360	865	380	1350	1040	700	G2"	
071.2H/110-AND50	38,2	235	2100	1050	965	1360	865	380	1350	1040	700	G2"	
080.2F/110-AND50	44,1	280	2340	1060	1260	1600	865	380	1650	1040	700	G2"	
080.2H/110-AND50	58,8	320	2340	1060	1260	1600	865	380	1650	1040	700	G2"	
040.2F/112-ANW50	9,0	49	1090	815	560	680	700	210	870	855	400	G1¼"	
040.2H/112-ANW50	11,7	55	1090	815	560	680	700	210	870	855	400	G1¼"	
045.2E/112-ANW50	11,1	56	1360	665	650	890	545	240	970	700	500	G1¼"	
045.2F/112-ANW50	13,4	65	1360	815	660	890	700	240	970	850	500	G1¼"	
045.2H/112-ANW50	17,8	75	1360	815	660	890	700	240	970	850	500	G1¼"	
050.2H/112-ANS50	22,9	92	1470	825	760	1000	700	240	1070	855	550	G1¼"	
071.2E/112-AND50	23,9	183	2100	900	955	1360	715	380	1350	885	700	G2"	
071.2F/112-AND50	28,7	209	2100	1050	965	1360	865	380	1350	1040	700	G2"	
071.2H/112-AND50	38,2	231	2100	1050	965	1360	865	380	1350	1040	700	G2"	
080.2F/112-AND50	44,1	275	2340	1060	1260	1600	865	380	1650	1040	700	G2"	
080.2H/112-AND50	58,8	314	2340	1060	1260	1600	865	380	1650	1040	700	G2"	

Wandkonsolen für Typen 040.2, 045.2, 050.2
Стенная консоль для типов 040.2, 045.2, 050.2

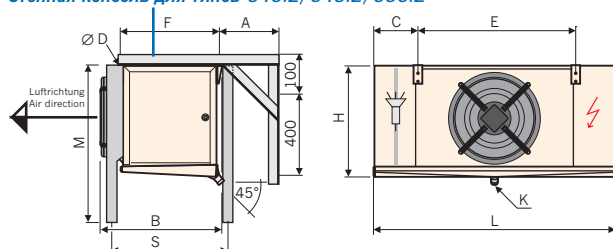

Deckenaufhänger
Крепежные элементы для
крепления к потолку
Вагgröße / Типоразмер
040 - 050 071 - 080

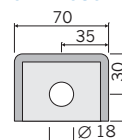
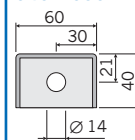

Fußplatte
Крепежные элементы
для крепления к полу

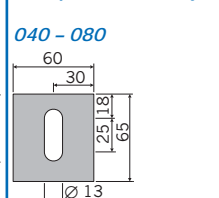

GHN.2 - 2 Ventilatoren - 2 вентилятора

Typ Тип	Nennleistung Номинальная мощность R404A		Fläche Площадь поверхности	Luftvolumenstrom Объемный расход воздуха	Wurfweite ohne Streamer Длина струи без Streamer	Wurfweite mit Streamer Длина струи со Streamer	Schalldruck Уровень звукового давления	Anschlüsse Соединения				El. Abtauheizung Электрооттайка				Anschlussklemmen optionale Ventilatorverkabelung Клеммные коробки для подключения вентиляторов (по запросу)	
	SC2	SC3						Kältemittel Хладагент		400 V		aufgenommene elektrische Leistung Потребляемая мощность					
	DT1 = 8 K t ₀ = - 8 °C	DT1 = 7 K t ₀ = - 25 °C	Ein Вход	Aus Выход	Heißgas Block ein Вход горячих паров в блок	Heißgas Wanne ein/aus Вход/выход горячих паров из поддона	Block Блок	Tropfwanne Поддон	Gesamt Общая мощность оттайки	Anschlusschema Схема подключения	P _{el total} кВт						
	kW	kW	mm Ø	mm Ø	mm Ø	mm Ø	W	W	kW	кВт	кВт						
040.2D/24-ANW50	10,5	8,3	65,4	6120	12	27	55	16*	28,0	15	15	3750	1200	4,95	1 x A	0,43	1 x E
040.2F/24-ANW50	13,2	10,4	98,0	5620	11	26	55	16*	28,0	15	15	6250	1700	7,95	1 x B	0,44	1 x E
045.2D/24-ANW50	17,0	13,3	102,6	10220	17	36	59	16*	35,0	15	15	4500	2300	6,80	1 x B	0,99	1 x E
045.2E/24-ANW50	19,7	15,9	128,3	9720	16	35	59	22*	42,0	15	15	6000	2300	8,30	1 x B	1,01	1 x E
050.2D/24-ANS50	21,9	16,9	134,5	13300	21	41	59	22*	35,0	22	22	7000	2400	9,40	1 x B	1,03	1 x I
050.2E/24-ANS50	25,5	20,4	168,2	12940	21	39	59	22*	42,0	22	22	8750	2400	11,15	1 x B	1,05	1 x I
050.2F/24-ANS50	29,0	23,5	201,8	12600	20	37	59	28*	54,0	22	22	10500	3600	14,10	1 x B	1,07	1 x I
071.2D/24-AND50	39,3	31,6	235,3	23520	35	64	57	28*	64,0	22	22	12500	4500	17,00	2 x C	1,59	2 x G
071.2E/24-AND50	44,7	34,7	294,1	22460	35	63	57	28*	54,0	22	22	15000	4500	19,50	2 x C	1,61	2 x G
071.2F/24-AND50	50,1	40,8	352,9	21580	34	61	57	35*	76,1	22	22	17500	4500	22,00	2 x C	1,64	2 x G
080.2D/24-AND50	60,6	48,2	369,0	35940	43	75	66	28*	64,0	22	22	18000	6000	24,00	2 x C	2,69	2 x G
080.2E/24-AND50	70,4	56,4	461,3	34560	42	73	66	35*	76,1	22	22	24000	6000	30,00	3 x C	2,71	2 x G
080.2F/24-AND50	78,0	62,9	553,6	33440	41	71	66	42*	76,1	28	28	27000	6000	33,00	3 x C	2,72	2 x G
040.2F/27-ANW50	11,3	9,0	57,7	6200	13	27	55	16*	28,0	15	15	6250	1700	7,95	1 x B	0,43	1 x E
040.2H/27-ANW50	13,1	10,2	76,9	5860	12	26	55	16*	28,0	15	15	7500	1700	9,20	1 x B	0,43	1 x E
045.2E/27-ANW50	15,9	12,4	75,5	10640	17	39	59	16*	35,0	15	15	6000	2300	8,30	1 x B	0,98	1 x E
045.2F/27-ANW50	18,4	14,8	90,6	10380	16	38	59	22*	42,0	22	22	7500	3450	10,95	1 x B	0,99	1 x E
045.2H/27-ANW50	21,3	16,5	120,8	9680	16	36	59	22*	42,0	22	22	10500	3450	13,95	1 x B	1,01	1 x E
050.2F/27-ANS50	23,4	18,6	118,7	13400	22	41	59	22*	42,0	22	22	10500	3600	14,10	1 x B	1,01	1 x I
050.2H/27-ANS50	28,7	23,1	158,3	12840	21	39	59	28*	54,0	22	22	15750	3600	19,35	2 x B	1,05	1 x I
071.2E/27-AND50	36,6	28,9	173,0	24400	35	65	57	28*	54,0	22	22	15000	4500	19,50	2 x C	1,56	2 x G
071.2F/27-AND50	42,1	33,4	207,6	23780	35	64	57	28*	64,0	22	22	17500	4500	22,00	2 x C	1,59	2 x G
071.2H/27-AND50	50,0	40,2	276,8	22380	35	61	57	28*	64,0	22	22	22500	4500	27,00	2 x C	1,61	2 x G
080.2E/27-AND50	55,8	43,3	271,3	37040	44	76	66	28*	64,0	22	22	24000	6000	30,00	3 x C	2,66	2 x G
080.2F/27-AND50	64,4	50,2	325,6	36340	43	75	66	28*	64,0	28	28	27000	6000	33,00	3 x C	2,68	2 x G
080.2H/27-AND50	76,4	60,9	434,2	34420	42	73	66	35*	76,1	28	28	36000	6000	42,00	4 x C	2,71	2 x G
040.2F/210-ANW50	9,4	7,5	41,6	6420	14	28	55	16*	28,0	15	15	6250	1700	7,95	1 x B	0,42	1 x E
040.2H/210-ANW50	11,5	9,0	55,4	6120	13	27	55	16*	28,0	15	15	7500	1700	9,20	1 x B	0,43	1 x E
045.2E/210-ANW50	13,1	10,4	54,4	11060	17	40	59	16*	35,0	15	15	6000	2300	8,30	1 x B	0,96	1 x E
045.2F/210-ANW50	15,1	11,8	65,3	10800	17	39	59	16*	35,0	22	22	7500	3450	10,95	1 x B	0,98	1 x E
045.2H/210-ANW50	18,6	14,6	87,0	10140	16	37	59	22*	42,0	22	22	10500	3450	13,95	1 x B	0,99	1 x E
050.2H/210-ANS50	24,6	19,9	114,1	13240	22	42	59	28*	54,0	22	22	15750	3600	19,35	2 x B	1,03	1 x I
071.2E/210-AND50	29,9	23,9	124,7	25100	36	66	57	28*	54,0	22	22	15000	4500	19,50	2 x C	1,54	2 x G
071.2F/210-AND50	35,1	28,1	149,6	24660	36	65	57	28*	64,0	22	22	17500	4500	22,00	2 x C	1,56	2 x G
071.2H/210-AND50	42,8	33,7	199,5	23440	35	63	57	28*	64,0	22	22	22500	4500	27,00	2 x C	1,59	2 x G
080.2F/210-AND50	53,7	42,5	234,7	37320	44	77	66	28*	64,0	28	28	27000	6000	33,00	3 x C	2,66	2 x G
080.2H/210-AND50	66,8	53,3	312,9	35940	43	75	66	35*	76,1	28	28	36000	6000	42,00	4 x C	2,69	2 x G
040.2F/212-ANW50	8,6	6,9	35,3	6600	15	27	55	16*	28,0	15	15	6250	1700	7,95	1 x B	0,41	1 x E
040.2H/212-ANW50	10,6	8,4	47,1	6280	14	27	55	16*	28,0	15	15	7500	1700	9,20	1 x B	0,42	1 x E
045.2E/212-ANW50	11,8	9,4	46,2	11300	18	40	59	16*	35,0	15	15	6000	2300	8,30	1 x B	0,95	1 x E
045.2F/212-ANW50	13,8	10,8	55,4	11100	17	40	59	16*	35,0	22	22	7500	3450	10,95	1 x B	0,96	1 x E
045.2H/212-ANW50	17,3	13,7	73,9	10520	17	38	59	22*	42,0	22	22	10500	3450	13,95	1 x B	0,98	1 x E
050.2H/212-ANS50	22,6	18,3	96,9	13500	22	43	59	28*	54,0	22	22	15750	3600	19,35	2 x B	1,01	1 x I
071.2E/212-AND50	26,9	21,6	105,9	25540	36	67	57	28*	54,0	22	22	15000	4500	19,50	2 x C	1,52	2 x G
071.2F/212-AND50	31,8	25,6	127,0	25200	36	66	57	28*	64,0	22	22	17500	4500	22,00	2 x C	1,54	2 x G
071.2H/212-AND50	39,7	31,4	169,4	24140	35	64	57	28*	64,0	22	22	22500	4500	27,00	2 x C	1,58	2 x G
080.2F/212-AND50	48,7	38,8	199,3	38000	44	77	66	28*	64,0	28	28	27000	6000	33,00	3 x C	2,64	2 x G
080.2H/212-AND50	61,5	49,3	265,7	36620	44	75	66	35*	76,1	28	28	36000	6000	42,00	4 x C	2,66	2 x G

* Mehrfacheinspritzung
* Многократный впрыск «паук»



➤ Die Wurfweitenangabe stellt die Entfernung vom Gerät dar, bei der isotherm in einem idealen Raum noch eine Luftgeschwindigkeit von 0,5 m/s messbar ist. Die Eindringtiefe des Luftstroms in den Kühlraum ist von den örtlichen Gegebenheiten (Raumgeometrie, Einbauten, Luftabkühlung, Platzierung und Bereifung der Geräte, Beladung des Kühlraums) abhängig.

➤ Длина струи указана на таком расстоянии от аппарата, при котором скорость воздушного потока в идеальной камере составляет 0,5 м/с. Глубина проникновения воздушного потока в холодильную камеру зависит от местных условий (размеров камеры, технических особенностей аппарата, его размещения, толщины инея на ламелях аппарата и загрузки (штабелирования) холодильной камеры).

GHN.2 - 2 Ventilatoren - 2 вентилятора												
Typ Тип	Rohrvolumen Объем труб	Nettogewicht Вес нетто	Abmessungen Размеры									Ablauf G-Gewinde flach- dichtend Штуцер слива на резьбе с герметич- ной про- кладкой DIN-ISO 228-1
			L	B	H	E	F	C	M	S	A	
	l	kg	mm	mm	mm	mm	mm	mm	mm	mm	mm	K
040.2D/24-ANW50	10,6	75	1770	540	550	1360	425	210	870	580	400	G1¼"
040.2F/24-ANW50	15,9	101	1770	815	560	1360	700	210	870	855	400	G1¼"
045.2D/24-ANW50	16,2	97	2250	665	650	1780	545	240	970	700	500	G1¼"
045.2E/24-ANW50	20,2	121	2250	665	650	1780	545	240	970	700	500	G1¼"
050.2D/24-ANS50	21,0	131	2470	645	750	2000	545	240	1070	700	550	G1¼"
050.2E/24-ANS50	24,7	150	2470	645	750	2000	545	240	1070	700	550	G1¼"
050.2F/24-ANS50	31,4	184	2470	825	760	2000	700	240	1070	855	550	G1¼"
071.2D/24-AND50	35,7	313	3460	900	955	2720	715	380	1350	885	700	G2"
071.2E/24-AND50	44,7	342	3460	900	955	2720	715	380	1350	885	700	G2"
071.2F/24-AND50	53,6	392	3460	1050	965	2720	865	380	1350	1040	700	G2"
080.2D/24-AND50	55,5	424	3960	910	1250	3200	715	380	1650	890	700	G2"
080.2E/24-AND50	69,3	470	3950	910	1250	3200	715	380	1650	890	700	G2"
080.2F/24-AND50	83,2	580	3950	1060	1260	3200	865	380	1650	1040	700	G2"
040.2F/27-ANW50	15,9	92	1770	815	560	1360	700	210	870	855	400	G1¼"
040.2H/27-ANW50	21,2	100	1770	815	560	1360	700	210	870	855	400	G1¼"
045.2E/27-ANW50	20,2	108	2250	665	650	1780	545	240	970	700	500	G1¼"
045.2F/27-ANW50	24,3	125	2250	815	660	1780	700	240	970	850	500	G1¼"
045.2H/27-ANW50	32,3	138	2250	815	660	1780	700	240	970	850	500	G1¼"
050.2F/27-ANS50	29,9	154	2470	825	760	2000	700	240	1070	855	550	G1¼"
050.2H/27-ANS50	41,9	184	2470	825	760	2000	700	240	1070	855	550	G1¼"
071.2E/27-AND50	44,7	279	3460	900	955	2720	715	380	1350	885	700	G2"
071.2F/27-AND50	53,6	357	3460	1050	965	2720	865	380	1350	1040	700	G2"
071.2H/27-AND50	71,5	387	3460	1050	965	2720	865	380	1350	1040	700	G2"
080.2E/27-AND50	69,3	425	3950	910	1250	3200	715	380	1650	890	700	G2"
080.2F/27-AND50	83,2	483	3950	1060	1260	3200	865	380	1650	1040	700	G2"
080.2H/27-AND50	111,0	531	3950	1060	1260	3200	865	380	1650	1040	700	G2"
040.2F/210-ANW50	15,9	88	1770	815	560	1360	700	210	870	855	400	G1¼"
040.2H/210-ANW50	21,2	100	1770	815	560	1360	700	210	870	855	400	G1¼"
045.2E/210-ANW50	20,2	103	2250	665	650	1780	545	240	970	700	500	G1¼"
045.2F/210-ANW50	24,3	117	2250	815	660	1780	700	240	970	850	500	G1¼"
045.2H/210-ANW50	32,3	138	2250	815	660	1780	700	240	970	850	500	G1¼"
050.2H/210-ANS50	41,9	185	2470	825	760	2000	700	240	1070	855	550	G1¼"
071.2E/210-AND50	44,7	302	3460	900	955	2720	715	380	1350	885	700	G2"
071.2F/210-AND50	53,6	341	3460	1050	965	2720	865	380	1350	1040	700	G2"
071.2H/210-AND50	71,5	386	3460	1050	965	2720	865	380	1350	1040	700	G2"
080.2F/210-AND50	83,2	461	3950	1060	1260	3200	865	380	1650	1040	700	G2"
080.2H/210-AND50	111,0	531	3950	1060	1260	3200	865	380	1650	1040	700	G2"
040.2F/212-ANW50	15,9	85	1770	815	560	1360	700	210	870	855	400	G1¼"
040.2H/212-ANW50	21,2	96	1770	815	560	1360	700	210	870	855	400	G1¼"
045.2E/212-ANW50	20,2	98	2250	665	650	1780	545	240	970	700	500	G1¼"
045.2F/212-ANW50	24,3	114	2250	815	655	1780	700	240	970	850	500	G1¼"
045.2H/212-ANW50	32,3	135	2250	815	655	1780	700	240	970	850	500	G1¼"
050.2H/212-ANS50	41,9	176	2470	825	760	2000	700	240	1070	855	550	G1¼"
071.2E/212-AND50	44,7	292	3460	900	955	2720	715	380	1350	885	700	G2"
071.2F/212-AND50	53,6	334	3460	1050	965	2720	865	380	1350	1040	700	G2"
071.2H/212-AND50	71,5	377	3460	1050	965	2720	865	380	1350	1040	700	G2"
080.2F/212-AND50	83,2	451	3950	1060	1260	3200	865	380	1650	1040	700	G2"
080.2H/212-AND50	111,0	518	3950	1060	1260	3200	865	380	1650	1040	700	G2"

Wandkonsolen für Typen 040.2, 045.2, 050.2
Стенная консоль для типов 040.2, 045.2, 050.2

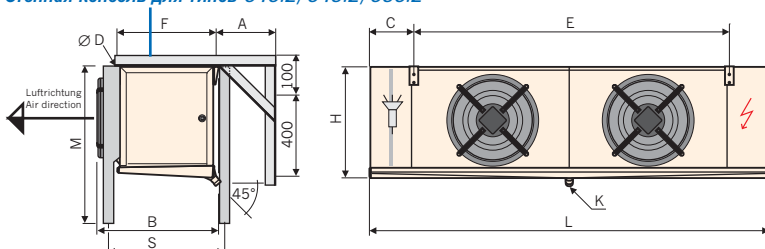

Deckenaufhänger
Крепежные элементы для
крепления к потолку
Ваggröße / Типоразмер
040 - 050 071 - 080

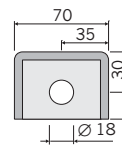
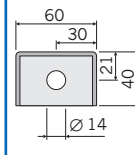

Fußplatte
Крепежные элементы
для крепления к полу

040 - 080

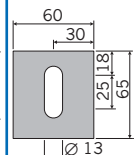

GHN.2 - 3 Ventilatoren - 3 вентилятора

Typ Тип	Nennleistung Номинальная мощность R404A		Fläche Площадь поверхности	Luftvolumenstrom Объемный расход воздуха	Wurfweite ohne Streamer Длина струи без Streamer	Wurfweite mit Streamer Длина струи со Streamer	Schalldruck Уровень звукового давления	Anschlüsse Соединения				El. Abtauheizung Электрооттайка					Anschlussklemmen optionale Ventilatorverkabelung Клеммные коробки для подключения вентиляторов (по запросу)
	SC2	SC3						Kältemittel Хладагент		400 V		aufgenommene elektrische Leistung Потребляемая мощность	Anschlussklemmen подсоединений	Anschlussklemmen подсоединений	Anschlussklemmen подсоединений	Anschlussklemmen подсоединений	
	DT1 = 8 K t ₀ = - 8 °C	DT1 = 7 K t ₀ = - 25 °C	Ein Вход	Aus Выход	Heißgas Block ein Вход горячих паров в блок	Heißgas Wanne ein/aus Вход/Выход горячих паров из поддона	Block Блок	Tropfwanne Поддон	Gesamt Общая мощность	W W	kW						kW
	kW	kW	m ²	m ³ /h	m	m	dB(A)/3m	mm Ø	mm Ø	mm Ø	mm Ø	W	W	kW	kW	1 x B	1 x E
040.2D/34-ANW50	15,5	12,0	98,0	9180	13	29	57	16*	28,0	15	15	4800	1800	6,60	1 x B	0,65	1 x E
040.2F/34-ANW50	20,0	16,2	147,0	8430	12	28	57	22*	42,0	22	22	8000	2400	10,40	1 x B	0,66	1 x E
045.2D/34-ANW50	25,2	19,4	154,0	15330	18	38	60	22*	42,0	22	22	6900	3000	9,90	1 x B	1,49	1 x E
045.2E/34-ANW50	29,6	23,8	192,4	14580	17	37	60	28*	54,0	22	22	9200	3000	12,20	1 x B	1,52	1 x E
050.2D/34-ANS50	33,5	26,8	201,8	19950	22	43	60	28*	54,0	22	22	9600	3200	12,80	1 x B	1,55	1 x I
050.2E/34-ANS50	38,7	31,1	252,3	19410	22	41	60	28*	54,0	22	22	12000	3200	15,20	1 x B	1,58	1 x I
050.2F/34-ANS50	43,6	35,3	302,7	18900	21	39	60	28*	64,0	22	22	14400	4800	19,20	2 x B	1,61	1 x I
071.2D/34-AND50	57,8	44,4	352,9	35280	37	67	58	28*	64,0	22	22	19000	6300	25,30	2 x C	2,39	3 x G
071.2E/34-AND50	66,5	51,6	441,1	33690	37	66	58	28*	64,0	22	22	22800	6300	29,10	3 x C	2,42	3 x G
071.2F/34-AND50	74,3	58,4	529,3	32370	36	64	58	35*	76,1	28	28	26600	6300	32,90	3 x C	2,46	3 x G
080.2D/34-AND50	90,8	73,6	553,6	53910	45	78	67	2 x 28*	2 x 64	28	28	27000	8700	35,70	3 x C	4,04	3 x G
080.2E/34-AND50	102,1	77,2	692,0	51840	44	76	67	35*	76,1	28	28	36000	8700	44,70	4 x C	4,07	3 x G
080.2F/34-AND50	113,6	87,1	830,3	50160	43	74	67	42*	76,1	35	35	40500	8700	49,20	4 x C	4,08	3 x G
040.2F/37-ANW50	16,6	12,9	86,5	9300	14	29	57	16*	35,0	22	22	8000	2400	10,40	1 x B	0,65	1 x E
040.2H/37-ANW50	19,8	15,6	115,3	8790	13	28	57	22*	42,0	22	22	9600	2400	12,00	1 x B	0,65	1 x E
045.2E/37-ANW50	24,0	19,0	113,2	15960	18	41	60	22*	42,0	22	22	9200	3000	12,20	1 x B	1,47	1 x E
045.2F/37-ANW50	27,6	21,9	135,8	15570	17	40	60	22*	42,0	22	22	11500	4500	16,00	2 x B	1,49	1 x E
045.2H/37-ANW50	32,0	24,9	181,1	14520	17	38	60	22*	42,0	22	22	16100	4500	20,60	2 x B	1,52	1 x E
050.2F/37-ANS50	35,6	28,0	178,1	20100	23	43	60	28*	54,0	22	22	14400	4800	19,20	2 x B	1,52	1 x I
050.2H/37-ANS50	42,3	33,6	237,4	19260	22	41	60	28*	64,0	22	22	21600	4800	26,40	2 x B	1,58	1 x I
071.2E/37-AND50	54,5	43,0	259,5	36600	37	68	58	28*	64,0	22	22	22800	6300	29,10	3 x C	2,34	3 x G
071.2F/37-AND50	63,1	50,2	311,4	35670	37	67	58	35*	76,1	28	28	26600	6300	32,90	3 x C	2,39	3 x G
071.2H/37-AND50	75,0	60,4	415,2	33570	37	64	58	42*	76,1	28	28	34200	6300	40,50	4 x C	2,42	3 x G
080.2E/37-AND50	83,8	65,0	407,0	55560	46	79	67	35*	76,1	28	28	36000	8700	44,70	4 x C	3,99	3 x G
080.2F/37-AND50	96,6	75,4	488,4	54510	45	78	67	42*	76,1	35	35	40500	8700	49,20	4 x C	4,02	3 x G
080.2H/37-AND50	114,7	91,4	651,2	51630	44	76	67	2 x 28*	2 x 64	35	35	54000	8700	62,70	5 x C	4,07	3 x G
040.2F/310-ANW50	14,0	11,0	62,3	9630	15	30	57	16*	35,0	22	22	8000	2400	10,40	1 x B	0,62	1 x E
040.2H/310-ANW50	17,3	13,7	83,1	9180	14	29	57	22*	42,0	22	22	9600	2400	12,00	1 x B	0,65	1 x E
045.2E/310-ANW50	19,6	15,7	81,6	16590	18	42	60	22*	42,0	22	22	9200	3000	12,20	1 x B	1,44	1 x E
045.2F/310-ANW50	23,0	18,5	97,9	16200	18	41	60	22*	42,0	22	22	11500	4500	16,00	2 x B	1,47	1 x E
045.2H/310-ANW50	27,9	22,0	130,5	15210	17	39	60	22*	42,0	22	22	16100	4500	20,60	2 x B	1,49	1 x E
050.2H/310-ANS50	36,2	28,0	171,1	19860	23	44	60	28*	54,0	22	22	21600	4800	26,40	2 x B	1,55	1 x I
071.2E/310-AND50	43,6	33,1	187,0	37650	38	69	58	28*	54,0	22	22	22800	6300	29,10	3 x C	2,31	3 x G
071.2F/310-AND50	52,6	42,2	224,4	36990	38	68	58	35*	76,1	28	28	26600	6300	32,90	3 x C	2,34	3 x G
071.2H/310-AND50	65,0	52,5	299,2	35160	37	66	58	42*	76,1	28	28	34200	6300	40,50	4 x C	2,39	3 x G
080.2F/310-AND50	80,6	63,8	352,0	55980	46	80	67	42*	76,1	35	35	40500	8700	49,20	4 x C	3,99	3 x G
080.2H/310-AND50	100,2	80,1	469,3	53910	45	78	67	2 x 28*	2 x 64	35	35	54000	8700	62,70	5 x C	4,04	3 x G
040.2F/312-ANW50	12,8	10,1	52,9	9900	16	29	57	16*	35,0	22	22	8000	2400	10,40	1 x B	0,62	1 x E
040.2H/312-ANW50	16,0	12,8	70,6	9420	15	29	57	22*	42,0	22	22	9600	2400	12,00	1 x B	0,63	1 x E
045.2E/312-ANW50	17,7	14,3	69,3	16950	19	42	60	22*	42,0	22	22	9200	3000	12,20	1 x B	1,43	1 x E
045.2F/312-ANW50	20,7	16,3	83,1	16650	18	42	60	22*	42,0	22	22	11500	4500	16,00	2 x B	1,44	1 x E
045.2H/312-ANW50	26,0	20,6	110,9	15780	18	40	60	22*	42,0	22	22	16100	4500	20,60	2 x B	1,47	1 x E
050.2H/312-ANS50	33,4	26,1	145,3	20250	23	45	60	28*	54,0	22	22	21600	4800	26,40	2 x B	1,52	1 x I
071.2E/312-AND50	39,6	30,5	158,8	38310	38	70	58	28*	54,0	22	22	22800	6300	29,10	3 x C	2,28	3 x G
071.2F/312-AND50	47,7	38,4	190,6	37800	38	69	58	35*	76,1	28	28	26600	6300	32,90	3 x C	2,31	3 x G
071.2H/312-AND50	59,1	46,0	254,1	36210	37	67	58	28*	64,0	28	28	34200	6300	40,50	4 x C	2,37	3 x G
080.2F/312-AND50	73,1	58,3	298,9	57000	46	80	67	42*	76,1	35	35	40500	8700	49,20	4 x C	3,96	3 x G
080.2H/312-AND50	92,2	74,0	398,6	54930	46	78	67	2 x 28*	2 x 64	35	35	54000	8700	62,70	5 x C	3,99	3 x G

* Mehrfacheinspritzung
* Многократный впрыск «паук»



➤ Die Wurfweitenangabe stellt die Entfernung vom Gerät dar, bei der isotherm in einem idealen Raum noch eine Luftgeschwindigkeit von 0,5 m/s messbar ist. Die Eindringtiefe des Luftstroms in den Kühlraum ist von den örtlichen Gegebenheiten (Raumgeometrie, Einbauten, Luftabkühlung, Platzierung und Bereifung der Geräte, Beladung des Kühlraums) abhängig.

➤ Длина струи указана на таком расстоянии от аппарата, при котором скорость воздушного потока в идеальной камере составляет 0,5 м/с. Глубина проникновения воздушного потока в холодильную камеру зависит от местных условий (размеров камеры, технических особенностей аппарата, его размещения, толщины инея на ламелях аппарата и загрузки (штабелирования) холодильной камеры).

GHN.2 - 3 Ventilatoren - 3 вентилятора													Ablauf G-Gewinde flach- dichtend Штуцер слива на резьбе с герметич- ной про- кладкой DIN-ISO 228-1
Typ Тип	Rohrvolumen Объем труб	Nettogewicht Вес нетто	Abmessungen Размеры										
			L	B	H	E	F	C	M	S	A		
	l	kg	mm	mm	mm	mm	mm	mm	mm	mm	mm	mm	
040.2D/34-ANW50	15,2	105	2550	540	550	680	425	260	870	580	400	G1¼"	
040.2F/34-ANW50	22,9	143	2550	815	560	680	700	260	870	855	400	G1¼"	
045.2D/34-ANW50	23,4	134	3240	665	650	890	545	290	970	700	500	G1¼"	
045.2E/34-ANW50	29,3	170	3240	665	650	890	545	290	970	700	500	G1¼"	
050.2D/34-ANS50	30,5	183	3570	645	750	1000	545	290	1070	700	550	G1¼"	
050.2E/34-ANS50	37,0	211	3570	645	750	1000	545	290	1070	700	550	G1¼"	
050.2F/34-ANS50	45,7	245	3570	825	760	1000	700	290	1070	855	550	G1¼"	
071.2D/34-AND50	52,4	435	4820	900	955	1360	715	380	1350	885	700	G2"	
071.2E/34-AND50	64,0	481	4820	900	955	1360	715	380	1350	885	700	G2"	
071.2F/34-AND50	78,5	546	4820	1050	965	1360	865	380	1350	1040	700	G2"	
080.2D/34-AND50	81,5	592	5550	910	1250	1600	715	380	1650	890	700	G2"	
080.2E/34-AND50	101,9	670	5550	910	1250	1600	715	380	1650	890	700	G2"	
080.2F/34-AND50	122,3	819	5550	1060	1260	1600	865	380	1650	1040	700	G2"	
040.2F/37-ANW50	22,9	128	2550	815	560	680	700	260	870	855	400	G1¼"	
040.2H/37-ANW50	30,5	140	2550	815	560	680	700	230	870	855	400	G1¼"	
045.2E/37-ANW50	29,3	150	3240	665	650	890	545	290	970	700	500	G1¼"	
045.2F/37-ANW50	35,1	173	3240	815	655	890	700	290	970	850	500	G1¼"	
045.2H/37-ANW50	46,8	193	3240	815	655	890	700	290	970	850	500	G1¼"	
050.2F/37-ANS50	45,7	200	3570	825	760	1000	700	290	1070	855	550	G1¼"	
050.2H/37-ANS50	58,7	243	3570	825	760	1000	700	290	1070	855	550	G1¼"	
071.2E/37-AND50	64,0	386	4820	900	955	1360	715	380	1350	885	700	G2"	
071.2F/37-AND50	78,5	495	4820	1050	965	1360	865	380	1350	1040	700	G2"	
071.2H/37-AND50	104,7	539	4820	1050	965	1360	865	380	1350	1040	700	G2"	
080.2E/37-AND50	101,9	592	5550	910	1250	1600	715	380	1650	890	700	G2"	
080.2F/37-AND50	122,3	675	5550	1060	1260	1600	865	380	1650	1040	700	G2"	
080.2H/37-AND50	163,1	751	5550	1060	1260	1600	865	380	1650	1040	700	G2"	
040.2F/310-ANW50	22,9	121	2550	815	560	680	700	260	870	855	400	G1¼"	
040.2H/310-ANW50	30,5	141	2550	815	560	680	700	230	870	855	400	G1¼"	
045.2E/310-ANW50	29,3	142	3240	665	650	890	545	290	970	700	500	G1¼"	
045.2F/310-ANW50	35,1	162	3240	815	660	890	700	290	970	850	500	G1¼"	
045.2H/310-ANW50	46,8	192	3240	815	660	890	700	290	970	850	500	G1¼"	
050.2H/310-ANS50	60,9	252	3570	825	760	1000	700	290	1070	855	550	G1¼"	
071.2E/310-AND50	65,4	418	4820	900	955	1360	715	380	1350	885	700	G2"	
071.2F/310-AND50	78,5	470	4820	1050	965	1360	865	380	1350	1040	700	G2"	
071.2H/310-AND50	104,7	540	4820	1050	965	1360	865	380	1350	1040	700	G2"	
080.2F/310-AND50	122,3	642	5550	1060	1260	1600	865	380	1650	1040	700	G2"	
080.2H/310-AND50	163,1	751	5550	1060	1260	1600	865	380	1650	1040	700	G2"	
040.2F/312-ANW50	22,9	117	2550	815	560	680	700	260	870	855	400	G1¼"	
040.2H/312-ANW50	30,5	135	2550	815	560	680	700	230	870	855	400	G1¼"	
045.2E/312-ANW50	29,3	135	3240	665	650	890	545	290	970	700	500	G1¼"	
045.2F/312-ANW50	35,1	158	3240	815	660	890	700	290	970	850	500	G1¼"	
045.2H/312-ANW50	46,8	187	3240	815	660	890	700	290	970	850	500	G1¼"	
050.2H/312-ANS50	60,9	230	3570	825	760	1000	700	290	1070	855	550	G1¼"	
071.2E/312-AND50	65,4	403	4820	900	955	1360	715	380	1350	885	700	G2"	
071.2F/312-AND50	78,5	460	4820	1050	965	1360	865	380	1350	1040	700	G2"	
071.2H/312-AND50	104,7	525	4820	1050	965	1360	865	380	1350	1040	700	G2"	
080.2F/312-AND50	122,3	627	5550	1060	1260	1600	865	380	1650	1040	700	G2"	
080.2H/312-AND50	163,1	731	5550	1060	1260	1600	865	380	1650	1040	700	G2"	

Wandkonsolen für Typen 040.2, 045.2, 050.2
Стенная консоль для типов 040.2, 045.2, 050.2

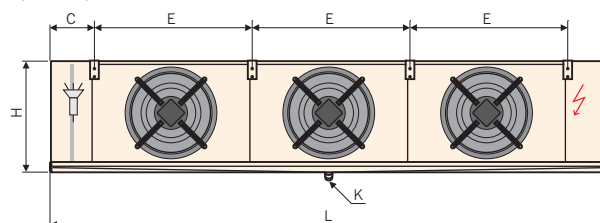
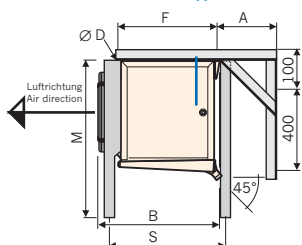

Deckenaufhänger
Крепежные элементы для
крепления к потолку
Baugröße / Типоразмер
040 - 050 071 - 080

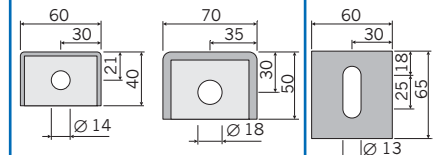

Fußplatte
Крепежные элементы
для крепления к полу

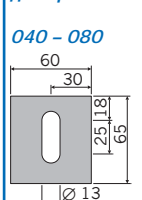

GHN.2 - 4 Ventilatoren - 4 вентилятора

Typ	Nennleistung Номинальная мощность R404A		Fläche Площадь поверхности	Luftvolumenstrom Объемный расход воздуха	Wurfweite ohne Streamer Длина струи без Streamer	Wurfweite mit Streamer Длина струи со Streamer	Schalldruck Уровень звукового давления	Anschlüsse Соединения				El. Abtauheizung Электрооттайка								
	SC2							SC3		Kältemittel Хладагент		Heißgas Block ein Вход горячих паров в блок		Heißgas Wanne ein/aus Вход/Выход горячих паров из поддона		400 V		Anschlusschema Схема подсоединений	P _{el total} aufgenommene elektrische Leistung Потребляемая мощность	Anschlussklemmen optionale Ventilatorverkabelung Клеммные коробки для подключения вентиляторов (по запросу)
	DT1 = 8 K t _o = - 8 °C	DT1 = 7 K t _o = - 25 °C						Ein Вход	Aus Выход	mm Ø	mm Ø	mm Ø	mm Ø	W	W	Gesamt Общая мощность оттайки	W			
040.2D/44-ANW50	21,1	17,0	130,7	12240	14	31	58	22*	42,0	15	15	6900	2200	9,10	1 x B	0,86	1 x E			
040.2F/44-ANW50	26,4	20,9	196,1	11240	13	30	58	22*	42,0	22	22	11500	3000	14,50	1 x B	0,88	1 x E			
045.2D/44-ANW50	34,0	26,6	205,3	20440	19	40	61	22*	42,0	22	22	9300	3600	12,90	1 x B	1,98	1 x E			
045.2E/44-ANW50	39,3	31,1	256,6	19440	18	39	61	28*	54,0	22	22	12400	3600	16,00	2 x B	2,02	1 x E			
050.2D/44-ANS50	44,0	33,7	269,1	26600	23	45	61	28*	54,0	22	22	14000	3600	17,60	2 x B	2,06	1 x I			
050.2E/44-ANS50	50,8	39,5	336,4	25880	23	43	61	28*	54,0	22	22	17500	3600	21,10	2 x B	2,10	1 x I			
050.2F/44-ANS50	57,5	45,2	403,6	25200	22	41	61	28*	64,0	28	28	21000	5400	26,40	3 x B	2,14	1 x I			
040.2F/47-ANW50	22,6	18,0	115,3	12400	15	31	58	22*	42,0	22	22	11500	3000	14,50	1 x B	0,86	1 x E			
040.2H/47-ANW50	26,3	20,5	153,8	11720	14	30	58	22*	42,0	22	22	13800	3000	16,80	2 x B	0,87	1 x E			
045.2E/47-ANW50	32,1	25,7	150,9	21280	19	43	61	28*	54,0	22	22	12400	3600	16,00	2 x B	1,96	1 x E			
045.2F/47-ANW50	36,9	29,7	181,1	20760	18	42	61	28*	64,0	22	22	15500	5400	20,90	2 x B	1,98	1 x E			
045.2H/47-ANW50	43,5	35,3	241,5	19360	18	40	61	28*	64,0	22	22	21700	5400	27,10	3 x B	2,02	1 x E			
050.2F/47-ANS50	47,8	38,1	237,4	26800	24	45	61	28*	64,0	28	28	21000	5400	26,40	3 x B	2,02	1 x I			
050.2H/47-ANS50	57,4	46,2	316,6	25680	23	43	61	35*	76,1	28	28	31500	5400	36,90	4 x B	2,10	1 x I			
040.2F/410-ANW50	18,8	15,1	83,1	12840	16	32	58	22*	42,0	22	22	11500	3000	14,50	1 x B	0,83	1 x E			
040.2H/410-ANW50	23,0	18,1	110,8	12240	15	31	58	22*	42,0	22	22	13800	3000	16,80	2 x B	0,86	1 x E			
045.2E/410-ANW50	25,9	20,1	108,8	22120	19	44	61	22*	42,0	22	22	12400	3600	16,00	2 x B	1,92	1 x E			
045.2F/410-ANW50	30,3	23,6	130,5	21600	19	43	61	22*	42,0	22	22	15500	5400	20,90	2 x B	1,96	1 x E			
045.2H/410-ANW50	37,3	29,4	174,0	20280	18	41	61	28*	54,0	22	22	21700	5400	27,10	3 x B	1,98	1 x E			
050.2H/410-ANS50	49,2	39,8	228,1	26480	24	46	61	35*	76,1	28	28	31500	5400	36,90	4 x B	2,06	1 x I			
040.2F/412-ANW50	17,1	13,8	70,6	13200	17	31	58	22*	42,0	22	22	11500	3000	14,50	1 x B	0,82	1 x E			
040.2H/412-ANW50	21,3	16,9	94,1	12560	16	31	58	22*	42,0	22	22	13800	3000	16,80	2 x B	0,84	1 x E			
045.2E/412-ANW50	23,5	18,4	92,4	22600	20	44	61	22*	42,0	22	22	12400	3600	16,00	2 x B	1,90	1 x E			
045.2F/412-ANW50	27,7	21,8	110,9	22200	19	44	61	22*	42,0	22	22	15500	5400	20,90	2 x B	1,92	1 x E			
045.2H/412-ANW50	34,7	27,5	147,8	21040	19	42	61	28*	54,0	22	22	21700	5400	27,10	3 x B	1,96	1 x E			
050.2H/412-ANS50	45,2	36,7	193,8	27000	24	47	61	35*	76,1	28	28	31500	5400	36,90	4 x B	2,02	1 x I			

* Mehrfacheinspritzung
* Многократный впрыск «паук»



► Die Wurfweitenangabe stellt die Entfernung vom Gerät dar, bei der isotherm in einem idealen Raum noch eine Luftgeschwindigkeit von 0,5 m/s messbar ist. Die Eindringtiefe des Luftstroms in den Kühlraum ist von den örtlichen Gegebenheiten (Raumgeometrie, Einbauten, Luftabkühlung, Platzierung und Bereifung der Geräte, Beladung des Kühlraums) abhängig.

► Длина струи указана на таком расстоянии от аппарата, при котором скорость воздушного потока в идеальной камере составляет 0,5 м/с. Глубина проникновения воздушного потока в холодильную камеру зависит от местных условий (размеров камеры, технических особенностей аппарата, его размещения, толщины инея на ламелях аппарата и загрузки (штабелирования) холодильной камеры).

GHN.2 - 4 Ventilatoren - 4 вентилятора													Ablauf G-Gewinde flach- dichtend Штуцер слива на резьбе с герметич- ной про- кладкой DIN-ISO 228-1
Typ Тип	Rohrvolumen Объем труб	Nettogewicht Вес нетто	Abmessungen Размеры										
			L	B	H	E	F	C	M	S	A		
	l	kg	mm	mm	mm	mm	mm	mm	mm	mm	mm	K	
040.2D/44-ANW50	19,9	144	3230	540	550	680	425	260	870	580	400	G1¼"	
040.2F/44-ANW50	29,8	189	3230	815	560	680	700	260	870	855	400	G1¼"	
045.2D/44-ANW50	30,7	184	4130	665	650	890	545	290	970	700	500	G1¼"	
045.2E/44-ANW50	38,3	231	4130	665	650	890	545	290	970	700	500	G1¼"	
050.2D/44-ANS50	40,0	251	4570	645	750	1000	545	290	1070	700	550	G1¼"	
050.2E/44-ANS50	48,5	288	4570	645	750	1000	545	290	1070	700	550	G1¼"	
050.2F/44-ANS50	59,9	346	4570	825	760	1000	700	290	1070	855	550	G1¼"	
040.2F/47-ANW50	29,8	170	3230	815	560	680	700	260	870	855	400	G1¼"	
040.2H/47-ANW50	39,7	186	3230	815	560	680	700	230	870	855	400	G1¼"	
045.2E/47-ANW50	38,3	206	4130	665	650	890	545	290	970	700	500	G1¼"	
045.2F/47-ANW50	46,0	241	4130	815	660	890	700	290	970	850	500	G1¼"	
045.2H/47-ANW50	61,3	267	4130	815	660	890	700	290	970	850	500	G1¼"	
050.2F/47-ANS50	59,9	289	4570	825	760	1000	700	290	1070	855	550	G1¼"	
050.2H/47-ANS50	79,9	344	4570	825	760	1000	700	290	1070	855	550	G1¼"	
040.2F/410-ANW50	29,8	162	3230	815	560	680	700	260	870	855	400	G1¼"	
040.2H/410-ANW50	39,7	187	3230	815	560	680	700	230	870	855	400	G1¼"	
045.2E/410-ANS50	38,3	194	4130	665	650	890	545	290	970	700	500	G1¼"	
045.2F/410-ANW50	46,0	201	4130	815	660	890	700	290	970	850	500	G1¼"	
045.2H/410-ANW50	61,3	263	4130	815	660	890	700	290	970	850	500	G1¼"	
050.2H/410-ANS50	79,9	346	4570	825	760	1000	700	290	1070	855	550	G1¼"	
040.2F/412-ANW50	29,8	156	3230	815	560	680	700	260	870	855	400	G1¼"	
040.2H/412-ANW50	39,7	178	3230	815	560	680	700	230	870	855	400	G1¼"	
045.2E/412-ANW50	38,3	186	4130	665	650	890	545	290	970	700	500	G1¼"	
045.2F/412-ANW50	46,0	217	4130	815	660	890	700	290	970	850	500	G1¼"	
045.2H/412-ANW50	61,3	256	4130	815	660	890	700	290	970	850	500	G1¼"	
050.2H/412-ANS50	79,9	329	4570	825	760	1000	700	290	1070	855	550	G1¼"	

Wandkonsolen für Typen 040.2, 045.2, 050.2
Стенная консоль для типов 040.2, 045.2, 050.2

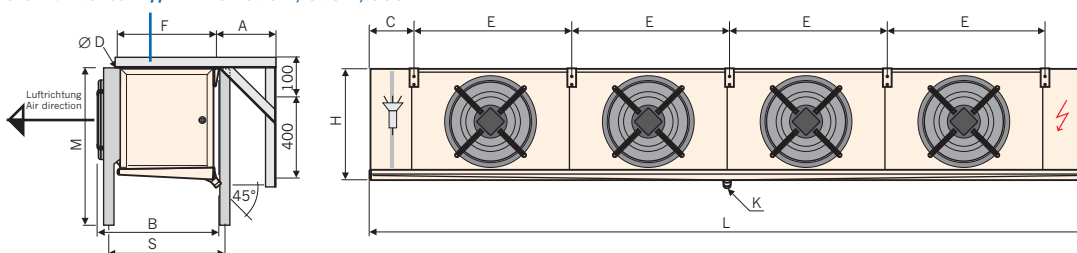

Deckenaufhänger
Крепежные элементы для
крепления к потолку
Baugröße / Типоразмер
040 - 050 071 - 080

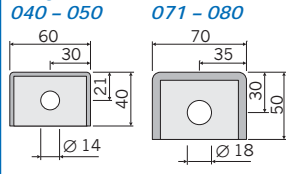

Fußplatte
Крепежные элементы
для крепления к полу
040 - 080

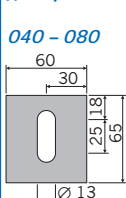

GHN.2 - Daten je Ventilator

GHN.2 - Технические данные вентиляторов

Typ	Motordaten je Ventilator (Nennwerte)					
	Технические данные вентилятора (номинальные значения)					
Тип	Ventilator Вентилятор	Anzahl Phase / Spannung / Frequenz	Drehzahl Число оборотов	Typenschild- angaben Тех.данные на шильдике	Stromstärke Сила тока	Schallleistungspegel Уровень звукового давления
	Ø	Количество фаз / напряжение / частота	min ⁻¹	W	A	dB(A)
040.2...	400	1/230/50	1390	225	1,05	74
045.2...	450	1/230/50	1360	475	2,2	78
050.2...	500	3/400/50	1410	620	1,85	78
071.2...	710	3/400/50	900	880	1,65	77
080.2...	800	3/400/50	890	1400	2,7	86

Anschlusschema

el. Abtauheizung und Ventilator

Схемы подсоединений

Электрооттайка и вентилятор

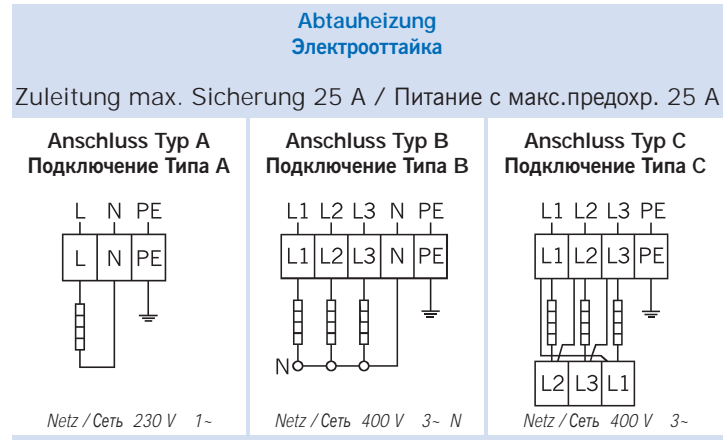

Ventilator (*Werkseitige Verkabelung optional) Вентилятор (*прокладка кабеля в клеммную коробку по запросу)

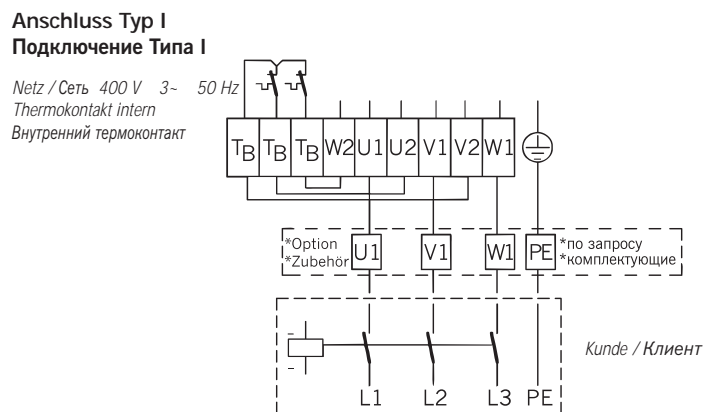
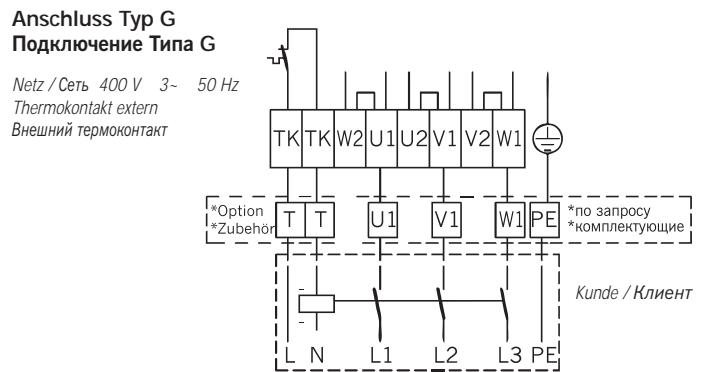
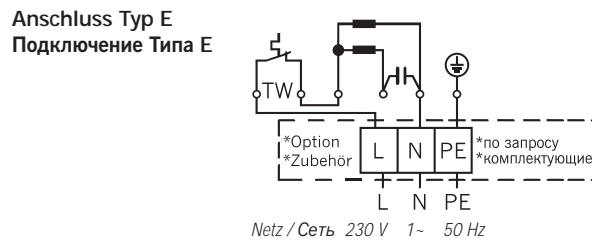

Korrekturfaktoren nach Eurovent

Korrekturfaktoren (f_R)
für andere Kältemittel
nach Eurovent

Koeffizienten der Korrektur (f_R)
für andere Kältemittel
nach Eurovent

Kältemittel / Хладагент	f_R	
	SC 2	SC 3
R507	0.97	0.97
R134a	0.91	0.85
R22	0.95	0.95

effektive Kälteleistung $\dot{Q}_o^I = \text{nominale Kälteleistung } \dot{Q}_o \times \text{Korrekturfaktor } f_R$

Фактическая холодопроизводительность $\dot{Q}_o^I =$
номинальная холодопроизводительность $\dot{Q}_o \times$ коэффициент поправки f_R

SC2 = Standard condition / Стандартные условия DT1 = 8 K, $t_o = -8^\circ\text{C}$
SC3 = Standard condition / Стандартные условия DT1 = 7 K, $t_o = -25^\circ\text{C}$

Korrekturfaktoren (f_M)
für andere Lamellenmaterialien
nach Eurovent

Koeffizienten der Korrektur (f_M)
für Lamellen aus
anderen Materialien
nach Eurovent

Lamellenmaterial / Материал ламелей	f_M
	Faktor / Коэффициент
Aluminium / Алюминий	1
Aluminium beschichtet / Алюминий с покрытием	0.97

effektive Kälteleistung $\dot{Q}_o^I = \text{nominale Kälteleistung } \dot{Q}_o \times \text{Korrekturfaktor } f_M$

Фактическая холодопроизводительность $\dot{Q}_o^I =$
номинальная холодопроизводительность $\dot{Q}_o \times$ коэффициент поправки f_M

Güntner Product Calculator die bessere Wahl

Für eine genaue thermodynamische Auslegung mit anderen Betriebsbedingungen (auch für andere Kältemittel, Luftfeuchte und Epoxidharz-beschichtete Lamellen) empfehlen wir die Verwendung des Güntner Product Calculator.

Для точного термодинамического расчета для различных рабочих параметров (разных хладагентов, влажности воздуха и ламелей с эпоксидным покрытием) мы рекомендуем использовать нашу программу Güntner Product Calculator.

Güntner Product Calculator лучший выбор

Kältemittel
Хладагент

Luftfeuchte
Влажность воздуха

Epoxidharz
beschichtete
Lamellen
Ламели с эпоксид-
ным покрытием

**Kühlerblock
Блок охладителя**

Lamellen aus Aluminium,
Rohrteilung 50 × 50 mm fluchtend,
innenberippte Spezialkupferrohre
Ø 15 mm.
Lamellenteilung 4, 7, 10 und 12 mm
Die kältemittelführenden Kernrohre
sind durch die bewährte Güntner
Tragrohrkonstruktion entlastet.
Dadurch ergibt sich eine erhöhte
Sicherheit gegen Undichtigkeit.

Ламели из алюминия
Трубный пучок 50 × 50 мм коридор-
ного типа,
Специальные медные трубки Ø 15 мм
Шаг ламелей 4, 7, 10 и 12 мм
Надежная конструкция несущих труб
обеспечивает снятие нагрузки с
заполненного хладагентом трубного
пучка, благодаря чему достигается
высокая герметизация.

**Gehäuse
Корпус**

Baugröße 040 – 050: AlMg3, Pulver-
beschichtet RAL 9003 (Signalweiß),
Baugröße 071 – 080: Stahl verzinkt,
Pulverbeschichtet RAL 9003 (Sig-
nalweiß),
durch aufklappbare Seitenverkleidung
einfacher Zugang zu den Anschlüssen.

Типоразмеры 040 – 050: AlMg3,
порошковая окраска, RAL 9003 (белый)
Типоразмеры 071 – 080:
оцинкованная сталь,
порошковая окраска, RAL 9003 (белый)
Благодаря откидным боковым панелям
хороший доступ ко всем соединениям.

**Tropfwanne
Поддон**

AlMg3, Pulverbeschichtet RAL 9003
(Signalweiß)
Zur leichten Reinigung ist die
Tropfwanne abklapp- bzw. abnehmbar.
Einwandfreier Tauwasserablauf
durch optimal gestalteten Ablauf.
Ablaufstutzen unter 45° montiert,
mit G-Gewinde flachdichtend nach
DIN-ISO 228-1.

AlMg3, порошковая окраска, RAL 9003
(белый)
Для облегчения чистки поддон откид-
ной (съёмный).
Усовершенствованная конструкция
слива благодаря оптимальному дизайну.
Штуцер слива расположен по углом 45°,
с резьбовым соединением и герметичной
прокладкой по DIN-ISO 228-1.

**Ventilatoren
Вентиляторы**

Geräuscharme Axialventilatoren mit
wartungsfreien Motoren mit Schutz-
art IP 54, ISO F und DIN VDE 0530,
Wuchtgüte Q 6,3 n. VDI 2060,
Schutzgitter gemäß EN 294
Drehstrom 400 V 3~ 50 Hz bzw.
Wechselstrom 230 V 1~ 50 Hz,
zulässige Lufttemperatur (Einsatz-
bereich) –30 °C bis +45 °C.
Wir behalten uns vor, verschiedene
Ventilatorfabrikate einzusetzen. Je
nach Ventilatorfabrikat können die
Motordaten geringfügig abweichen.
Die entsprechenden elektrischen
Daten müssen dem Typenschild
entnommen werden, elektrische
Leistungsangaben gemäß EN 328.
Die Stromaufnahme erhöht sich mit
tiefer Umgebungstemperatur und
höheren Gegendrücken.
Der Motorschutz muss über die ein-
gebauten Thermokontakte (Öffner)
erfolgen.

Малозумные осевые вентиляторы с
не требующими технического обслуживания
двигателями с классом защиты по
IP54, ISO F и DIN VDE 0530, качество
балансировки Q6,3 по VDI 2060,
защитная решетка по нормам EN 294.
Трёхфазный ток 400 V 3~50 Hz или
переменный ток 230 V 3~50 Hz,
допустимая температура (диапазон
применения) от –30 °C до +45 °C.
Мы оставляем за собой право исполь-
зовать вентиляторы разных произво-
дителей. Соответствующие технические
параметры можно найти на шильдике
аппарата, параметры электрической
мощности в соответствии с нормами
EN 328.
Токопотребление увеличивается при
низкой температуре окружающего
воздуха и увеличении давления.
Защита двигателя производится через
встроенные термоконтакты.

Schallangaben Указания по шуму

Bei werkseitiger Verkabelung der Ventilatoren auf Klemmkasten oder Reparaturschalter der Baugrößen 040 – 050 sind die Thermokontakte bereits intern verschaltet (s. Anschlussschema).

Для типоразмеров 040-050 вентиляторы подключены к клеммной коробке или ремонтному выключателю, термоконтакты уже подсоединены (смотри схему подсоединений).

Abtaung Оттайка

Nach Standardverfahren zur Berechnung des Schalldruckpegels gemäß EN 13487; Anhang C (normativ). Da Kühlräume nur ein sehr geringes Absorptionsverhalten aufweisen, empfehlen wir, mit einer nur geringen Abnahme des Schalldruckpegels in größeren Entfernungen zu rechnen.

Согласно стандартному способу расчета уровня звукового давления в соответствии с нормами EN 13487; приложение С.

При других удалениях от камеры снижение уровня звукового давления рекомендуется считать незначительным.

gegen Mehrpreis wahlweise:

- Elektrisch, nach VDE Bestimmungen, Abtauleistung reduzierbar durch einfaches Umklemmen, Typenbezeichnung: GHN.../..-E
- Heißgas unverrohrt, Typenbezeichnung: GHN.../..-H
- Heißgas verrohrt, inkl. Rückschlagventil.

По запросу за дополнительную плату:

- Электрооттайка по предписаниям VDE, возможность уменьшения мощности электрооттайки благодаря простому переключению, Обозначение типов: GHN.../..-E
- Горячий газ, без соединения с блоком Обозначение типов: GHN.../..-H
- Горячий газ, с соединением с обратным клапаном

Leistungsangaben Параметры мощности



Die Leistungsangaben gelten für R404A. Die Kühlerleistungen beziehen sich dabei auf eine Lufteintrittstemperaturdifferenz, die sich aus der Differenz zwischen Lufteintrittstemperatur am Kühler t_{L1} und Verdampfungstemperatur t_o , $DT1 = t_{L1} - t_o$ ergibt. Diese Bedingungen sind mit DT1 gekennzeichnet und entsprechen den Vorgaben der EN 328 und der Eurovent Organisation. Die zertifizierten Leistungsangaben sind im Katalog durch das Eurovent Symbol  gekennzeichnet.

Параметры мощности действительны для фреона R404A и базируются на разности температуры воздуха на входе в охладитель t_{L1} и температуры испарения t_o , $DT1 = t_{L1} - t_o$. Эти условия обозначаются как DT1 и соответствуют предписаниям EN 328 и сертификации организации EUROVENT. В каталоге сертифицированные параметры мощности имеют маркировку .

Mit unserer Auslegungssoftware **Güntner Product Calculator** erhalten Sie eine **genaue thermodynamische Auslegung** der gewünschten Gerätevariante mit anderen Betriebsparametern (auch für andere Kältemittel, Luftfeuchte und Epoxidharzbeschichtete Lamellen).

С помощью бесплатной компьютерной расчетной программы **Güntner Product Calculator** можно получить точный термодинамический расчет необходимого аппарата с другими рабочими параметрами (также для других хладагентов, влажности воздуха и ламелей с эпоксидным покрытием).

**Verpackung
Упаковка**

Die Geräte werden in Einbaulage verpackt mit montierter Wanne geliefert.

Аппараты поставляются в монтажном положении с установленным или отдельным поддоном.

**Anmerkung
Примечания**

Beim Einsatz der Kühler im Tief-temperaturbereich empfehlen wir elektrische Ringheizung für die Ventilatoren. Bei Betrieb der Geräte unter $t_o = -40$ °C wegen der speziellen Materialanforderung und -auswahl bitte Rücksprache mit dem Vertrieb halten. Alle elektrischen Teile sind entsprechend den EN-Normen ausgeführt. Andere Rohrwanddicken und Lamellenteilungen sind auf Anfrage lieferbar.

При использовании охладителя в диапазоне низких температур рекомендуется воспользоваться электрообогревом диффузоров вентиляторов. При эксплуатации аппаратов при $t_o = -40$ °C и ниже необходимы специальные материалы; для подбора обращайтесь в ближайший офис продаж. Все электрические детали выполнены в соответствии с нормами EN. Аппараты с другими толщинами труб и шагом ламелей поставляются по запросу.

**Zubehör
Комплектующие**

(gegen Mehrpreis lieferbar)

- Elektrische Abtaugung für Block und Wanne
- Elektrische Ventilator-Ringheizung
- Aufstellfüße
- Wandkonsolen (Typen 040.2, 045.2, 050.2)
- Güntner Streamer
- Anschluss für Luftverteilschlauch
- Abtauklappe
- Reparaturschalter für Ventilatoren
- Verkabelung der Ventilatoren auf gemeinsamen Klemmkasten

(поставляется за дополнительную плату)

- Электрическая оттайка блока и поддона
 - Электрообогрев диффузоров вентиляторов
 - Установочные ножки
 - Стенная консоль (для типов 040.2, 045.2, 050.2)
 - Güntner Streamer
 - Подсоединение для воздушного рукава
 - Заслонка для оттайки
 - Ремонтный выключатель для вентиляторов
 - Подключение вентиляторов на клеммную коробку
- Дополнительные комплектующие меняют работу аппарата.

Zubehörteile verändern die Funktion des Gerätes.

**Optionen und Varianten
Опции и варианты**

- Expansionsventil werkseitig eingebaut
- Heißgas Block- und Wanneneheizung
- Rückschlagventil verrohrt
- Isolierte Wanne
- Verstärkte Ventilatoren
- Gehäuse in Edelstahl
- Epoxidharz-beschichtete Aluminium Lamellen
- Schwenkbare Ventilatereinheit
- Edelstahlrohre
- Wasserabtaugung

- Расширительный клапан (предварительно установленный)
- Оттайка горячим газом блока и поддона
- Обратный клапан в оттайке горячим газом
- Термоизолированный поддон
- Вентиляторы с повышенным статическим давлением
- Корпус из нержавеющей стали
- Алюминиевые ламели с эпоксидным покрытием
- Откидные вентиляторы
- Трубы из нержавеющей стали
- Оттайка горячей водой