

Groupe de condensation / *Condensing unit*
Code tension / *Voltage code* : T

TAGS4546THR

Froid commercial et industriel positif (MHP)
Commercial & industrial applications (MHBP)

400-440V / 50-60Hz - 3 -

R22

N°537CV-T-VR ind b

| Conditions <i>Conditions</i> | fréquence <i>frequency</i> | Prod frigorifique nominale° / <i>nominal refrigerating capacity °</i> | | | Puis. sonore <i>Sound level</i> |
|---------------------------------|-------------------------------|---|--------|-------|------------------------------------|
| | | Watts | Kcal/h | BTU/h | |
| Standard | 50 Hz | 11375 | 9782 | 38789 | 83 dBA |
| Standard | 60 Hz | 13297 | 11435 | 45343 | |

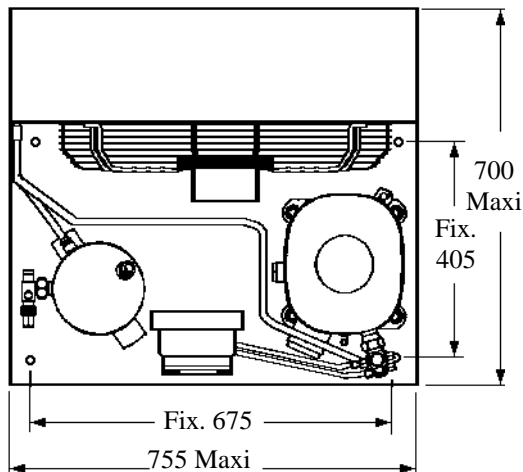
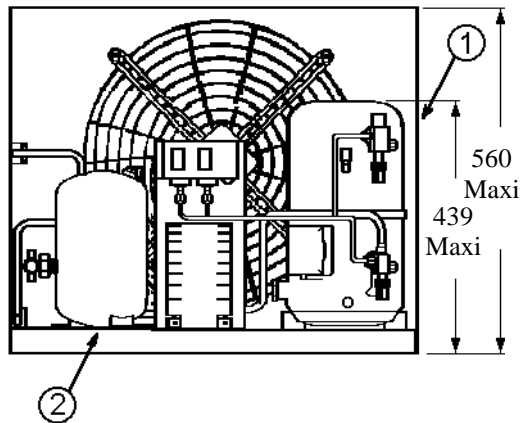

Poids net / *Net weight* : 97 Kg
Détente / *Expansion device* : Détendeur
Expansion valve
Débit d'air / *Air flow* : 5590 / 6180 m³/h
Intensité / *Current*
nom. / *Rated current RLA* : 9.3 / 10.4 A
max. / *Max current* : 12.7 / 12.9 A
dém. / *Start current LRA* : 47 / 50 A

Ap. Electrique / *Electrical equipment* : TRI

Fiche technique compresseur /
Compressor technical data sheet : 237CU-T

Ventilateur / *Fan motor* :
Vitesse / *R.P.M* : 1350 / 1590 tr/min
Puis. mécanique / *Shaft power* : 450 W
Diam. hélice / *Fan blade dia.* : Ø 445 mm
Protection / *Protection* : Thermostat
IP44

Condenseur / *Condenser* : 450/19000

Réservoir de liquide / *Receiver* :
Volume / *Capacity* : 6 L
PMS / *Max. service pressure* : 32 Bars

Grille / *Fan guard* :
maille < à 8mm
Grid space < 8mm

Pour conduites Ø ext / *For tubing O.D.*

| | | | |
|---|--|-------------|-----------------|
| Aspirat° 1 / <i>Suction 1</i> | Vanne Orientable / <i>Rotalock Valve</i> | 22.2 (7/8") | à Braser/Brazed |
| Départ liquide 2 / <i>Liquid line 2</i> | Vanne Orientable / <i>Rotalock Valve</i> | 9.5 (3/8") | à Braser/Brazed |

Les caractéristiques données dans cette fiche technique peuvent évoluer sans avis préalable, avec les améliorations que 'TECUMSEH EUROPE' entend toujours apporter à sa production.
'TECUMSEH EUROPE', in a constant endeavour to improve its products reserves the right to change any information contained in this leaflet without prior warning.

